

Bezpečnostní upozornění



Přečtěte si instrukce k obsluze a dodržujte bezpečnostní upozornění. Návod k obsluze musí být vždy dostupný.



Stroj nesmí být obsluhován dětmi.



Nesahejte do vstupní štěrbině a nedotýkejte se řezacího mechanismu!



Dlouhé vlasy mohou být zachyceny a vtaženy do řezacího mechanismu!



Pozor na kravaty a volné součásti oděvu!



Neskartujte kancelářské svorky!



Nepoužívejte spreje s hořlavými substancemi v přímém okolí skartovače!



Nepoužívejte žádné hořlavé čisticí prostředky.

Bezpečnostní upozornění

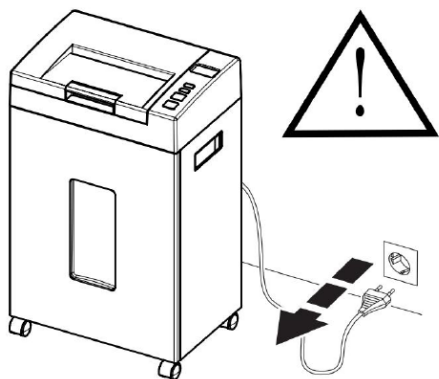

Při čištění a manipulaci se strojem,
vždy odpojte kabel ze sítě!

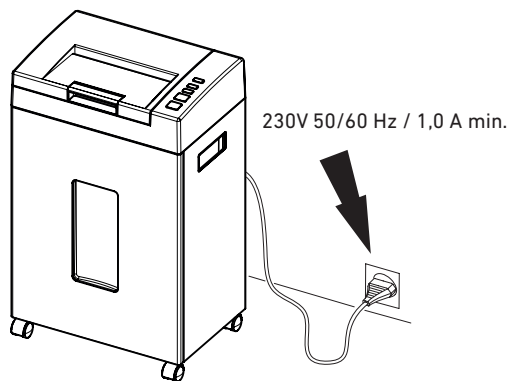

Zabezpečte volně
přístupné připojení k síti.

Instalace

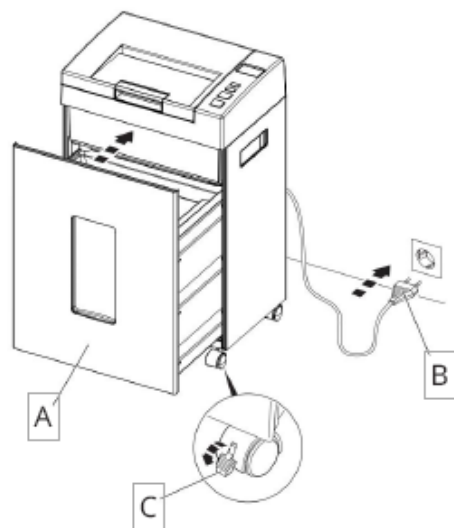

Zasuňte odpadní nádobu pro skartaci (A) do koše - dle obrázku a zapojte kabel do zásuvky (B).

Zablokujte kolečka (C)

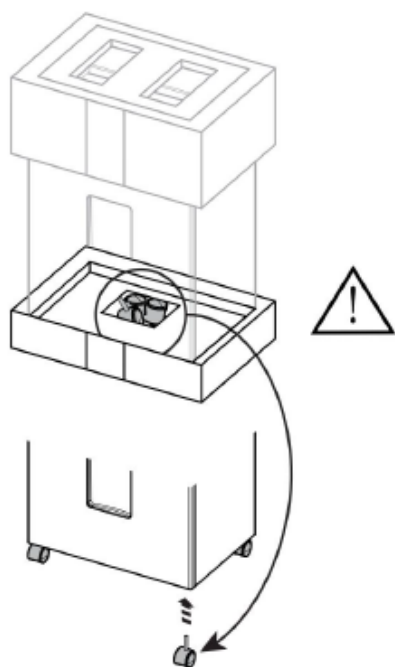

Upozornění: Kolečka jsou součástí dodávky a musí být namontována před uvedením spotřebiče do provozu.

Obsluha stroje

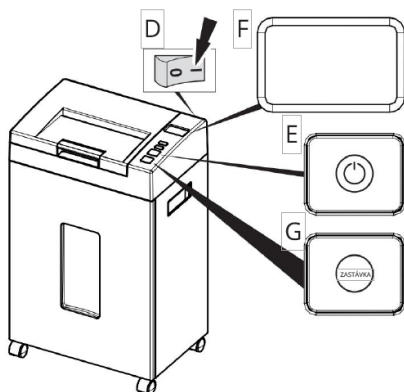

Nastavte hlavní vypínač (D) do polohy „I“. Stiskněte tlačítko on/start (E). Na displeji (F) se krátce zobrazí všechny symboly a stroj se na 8 sekund rozjede a poté zastaví.

Spotřebič je připraven k provozu. Na displeji (F) se zobrazí „Standby“. Ruční vypnutí, stiskněte tlačítko STOP (G).

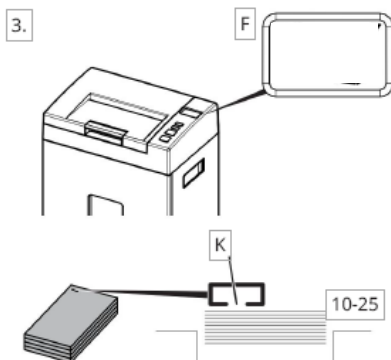
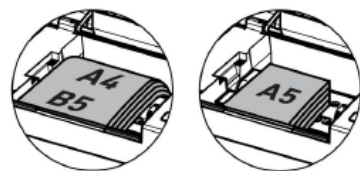
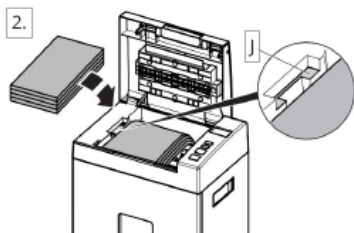
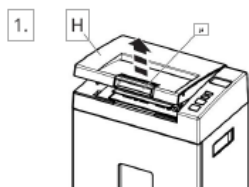
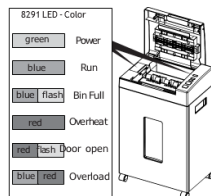

Skartování s automatickým podáváním:

1. Otevřete kryt (H) pomocí rukojeti (I).
2. Vložte stoh papíru do podavače, ne výše než je značka (J) - (**max. %0 listů**).
3. Znovu zavřete kryt, tím se automaticky spustí „Automatické skartování“. Řezací jednotka se automaticky zastaví, jakmile je papír zcela skartován.

Během tohoto procesu displej (F) svítí modře.

Poznámka:

- Velikosti papíru jako A4, A5 a B5 lze skartovat samostatně.
- Skartování různých velikostí dohromady může vést k zaseknutí papíru.
- Automaticky lze skartovat až 25 listů, které jsou sešity svorkami. Mezera (K) spony by měla směřovat dolů.

Obsluha stroje

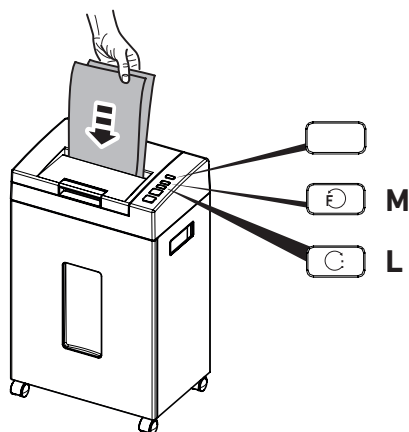

F i bŕ skartování.

jakmile je papír vložen, zařízení se automaticky rozjede a také se automaticky zastaví po skartování papíru.

Můžete také stisknout a podržet tlačítko vpřed (L) nebo vzad (M) a spustit skartování vpřed nebo vzad.

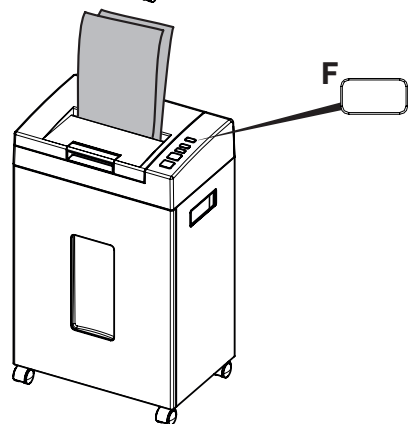

I jŕnb i hŕ dUdŕfi.

Pokud bylo vloženo příliš listů papíru, řezací jednotka se automaticky zastaví, krátce se vrátí zpět a zastaví se. Jednou krátce blikne „Reverse“. Na displeji se zobrazí „Přetížení“, bliká symbol zaseknutí papíru (F). Odstraňte zaseknutý papír, podávejte méně papíru.

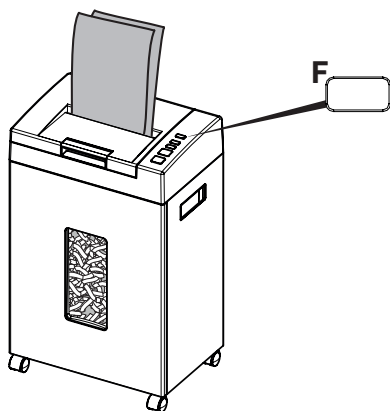

D j\ fzX_ U' bU' g_ Ufhc jzbŕ' Y' d' bz.

Když je zásobník plný, skartovací jednotka se automaticky zastaví. Na displeji se zobrazí „Bin Full“ a symbol (F) pro „Bin full“ bliká.

Obsluha stroje

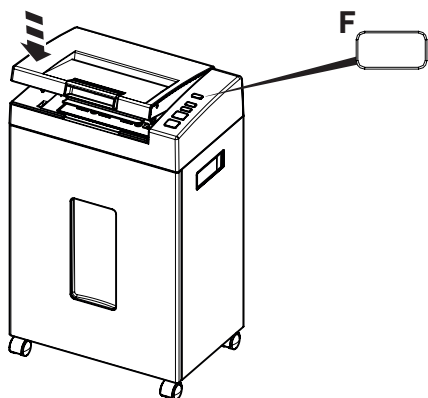

ChYj Yb ` _fmh.
Otevřený kryt“ (F) bliká červeně
na displeji. Zavřete kryt.

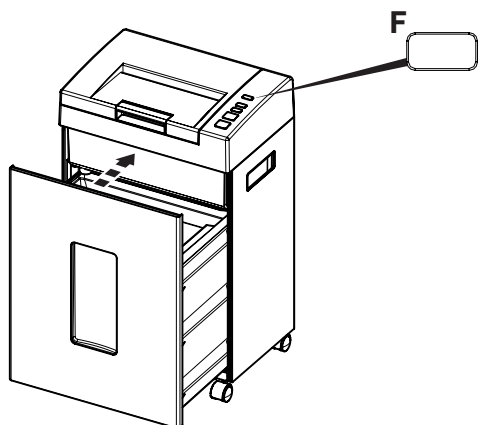

7 \mVb `nUgibih ` _cý`bU`g_Ufhc jzbt.
Na displeji se zobrazí „Otevřená dvířka“
a symbol (F) pro „Otevřená dvířka“ bliká
červeně. Vložte správně koš na skartování.

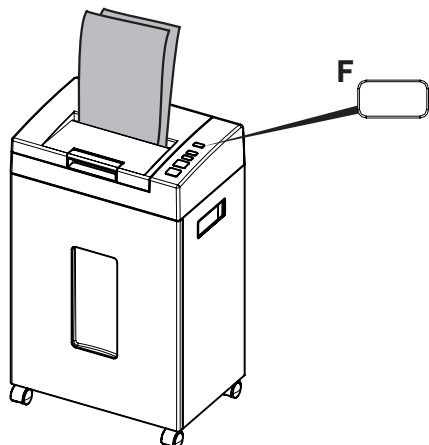

NUghUjYbt`d j`d Y\ zht.
Na displeji se zobrazí „Overheat“ a symbol
(F) pro „Overheat“ bliká červeně. Fáze
chlazení cca. 50 min. po 30 min. skartování
s automatickým podáváním. Fáze chlazení
cca. 50 min. po 6 min. ručního skartování.

Obsluha stroje

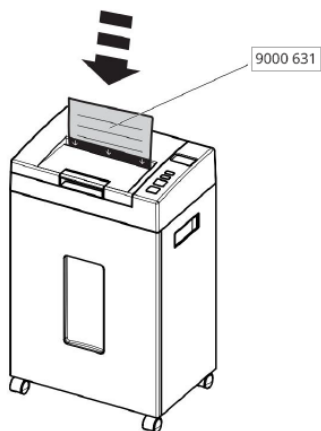

Jestliže se snižuje kapacita listů skartace, nebo při zaplnění koše, nezapomínejte čistit mechanismus skartování.

Používejte speciální olej ke skartaci, či speciální olejové papíry EBA.

- postup viz obrázek.

Možnosti:

- a) olejový papír pro skartovací stroje
- b) olej EBA pro skartovací stroje

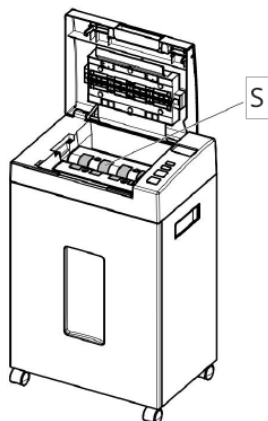

Pokaždé při zaplnění koše vyčistěte také 8 černých "pásků" na horní straně skartovacího mechanismu. (S).

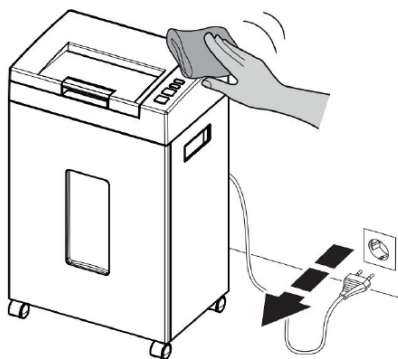

Vytáhněte kabel ze zásuvky.

Očistěte kryt čističe vzduchu navlhčeným hadříkem s mýdlovou vodou.

Nepoužívejte žádné agresivní čisticí prostředky. Mohlo by dojít k poškození povrchu krytu.

Možné poruchy

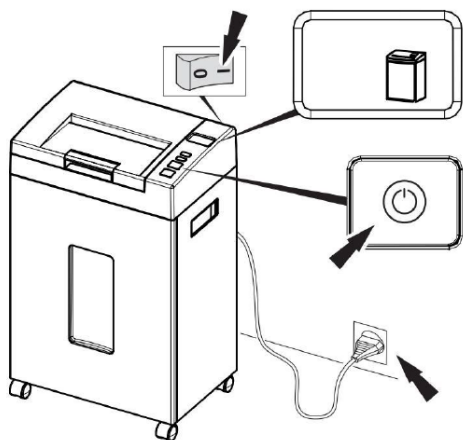

Možné poruchy:
Skartovač nezačíná pracovať? Nelze spustit?

Je stroj zapojen v síti?

Je spuštěný spínač do pozice I?
Zmáčkli jste ON - START?
Pokud ano, vložte papír.

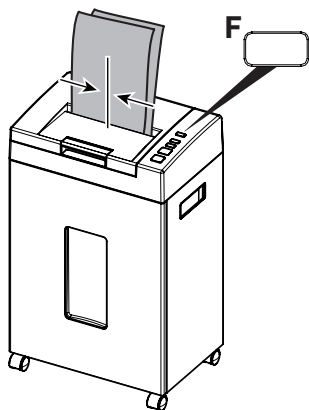

Řezací jednotka se nespustí,
ačkoli displej ukazuje, že je připraven
k provozu (F svítí zeleně)?
Papír podávejte uprostřed (světelná závora).



Vytáhněte kabel ze zásuvky.
Fotobuňku (světelnou závoru)
očistěte jemným štětečkem.

