

# NÁVOD K POUŽITÍ

## Elektrický vazač iBind E

Blahopřejeme k zakoupení vašeho nového zařízení CombMac-EX, profesionálního a vysoce odolného stroje pro děrování a vazbu pomocí plastových hřbetů. Váš CombMac-EX byl navržen s kompletní sadou funkcí a z prvotřídních komponentů, aby vám zajistil snadné a profesionální svazování dokumentů a zároveň mnoho let bezproblémového provozu.

### Důležité

Doporučujeme, abyste si věnovali několik minut seznámení s funkcemi svého nového zařízení. Zjistíte, že po krátkém zaškolení může každý dosáhnout profesionálních výsledků.

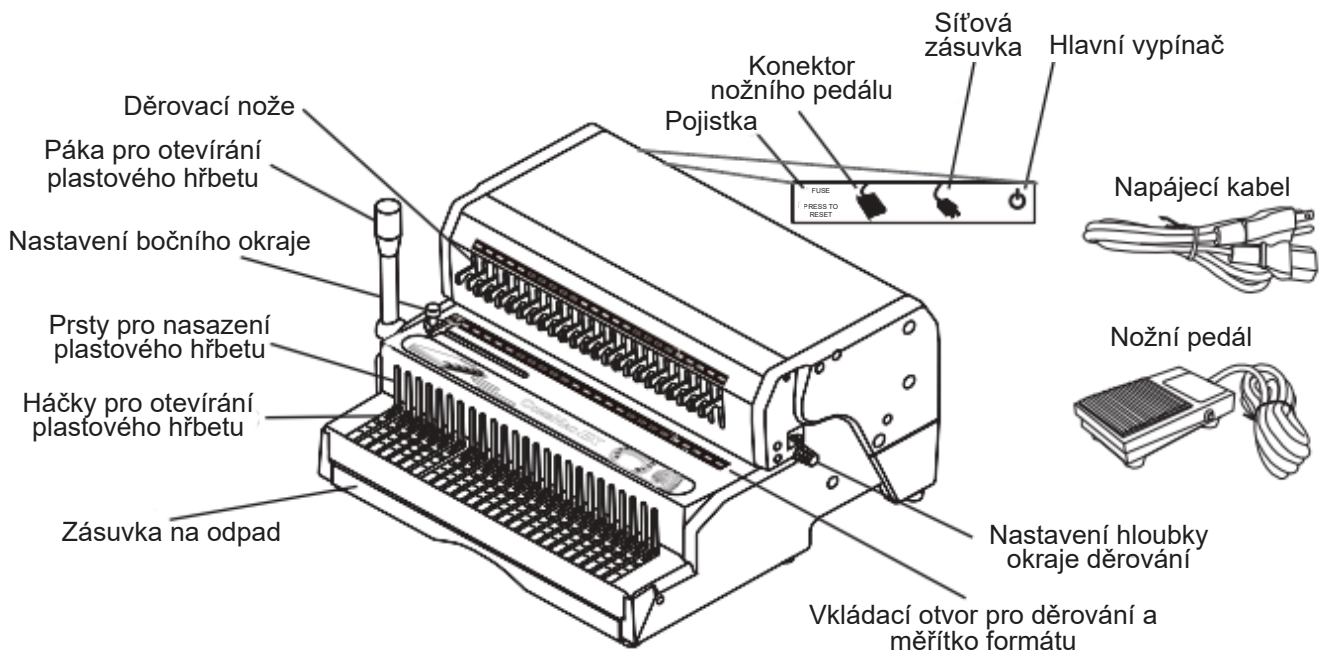

## INSTALACE

1. Umístěte svůj nový stroj CombMac-EX na pevný a stabilní pracovní stůl (obrázek 1).
2. Namontujte páku pro otevírání plastového hřbetu na levou stranu stroje (obrázek 2).
3. Připojte napájecí kabel a nožní pedál do konektorů na zadní straně stroje (obrázek 3).
4. Zapněte hlavní vypínač a položte nožní pedál na podlahu (obrázek 4).

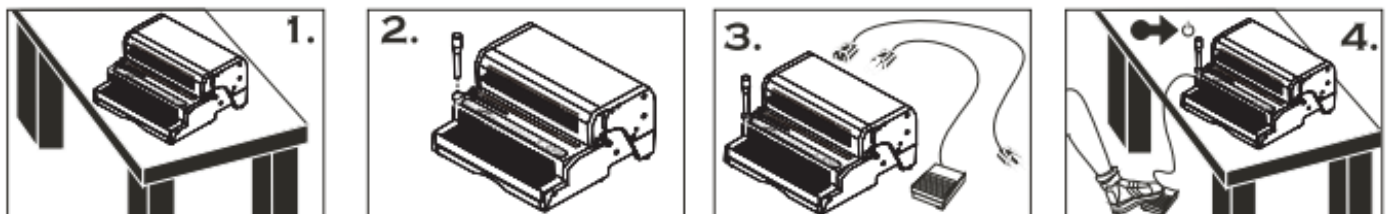

## BEZPEČNOSTNÍ POKYNY

- Nedovolte dětem obsluhovat tento stroj.
- Pokud stroj nepoužíváte, vždy jej vypněte a uložte nožní pedál mimo dosah nepovolaných osob.
- Nikdy stroj nepoužívejte v blízkosti vody.
- Nepoužívejte stroj, pokud je napájecí kabel poškozený.
- Dbejte na to, aby napájecí kabel nepřišel do kontaktu s horkými povrchy.
- V případě poruchy kontaktujte svého prodejce a požádejte o technickou podporu.

## NASTAVENÍ

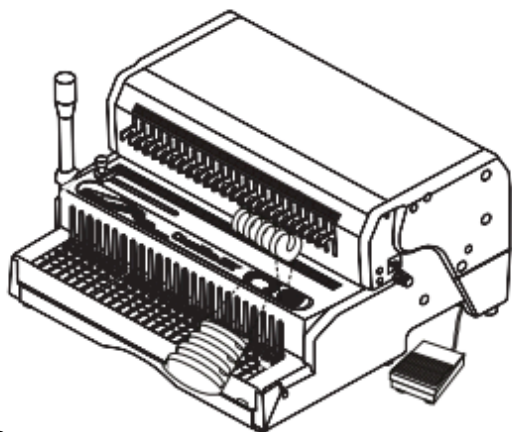

### TIP:

Pro snadné otáčení stránek zajistěte správné nastavení hloubky okraje podle velikosti knihy. Obecně platí, že byste měli použít hřebet alespoň o 1/8" (3 mm) větší, než je tloušťka vázaného dokumentu.

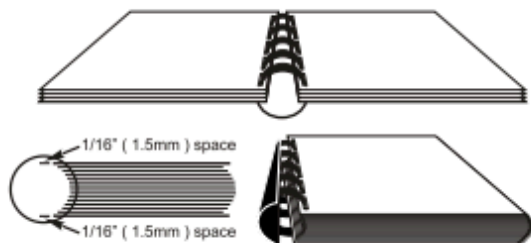

1. Pokud neznáte velikost plastového hřebetu, použijte **Master Selector** k určení správné velikosti hřebetu.

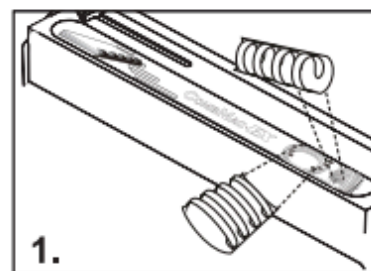

2. Stiskněte a otočte Nastavení hloubky okraje děrování na jednu ze 4 barev podle velikosti hřebetu:

- Zelená: 3/16" – 5/16" hřebety
- Žlutá: 3/8" – 1/2" hřebety
- Šedá: 9/16" – 1-1/4" hřebety
- Červená: 1-1/2" a větší hřebety.

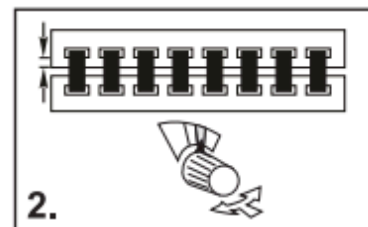

## DĚROVÁNÍ

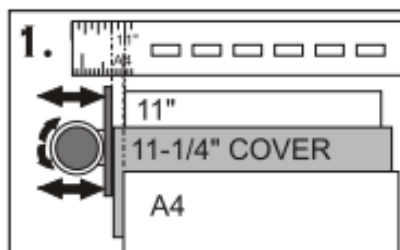

1. Zarovnejte nastavení bočního okraje podle správné velikosti listů a desek.

*Poznámka:* Pro listy 11" a jejich 11-1/4" desky jsou různé boční okraje.

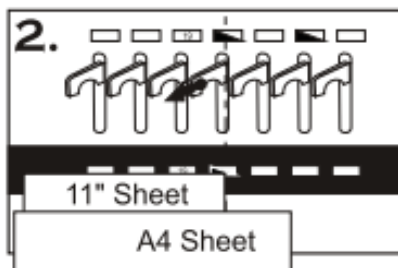

2. Vytáhněte vypínací kolíky děrovacích nožů, aby nedocházelo k částečně děrovaným otvorům.

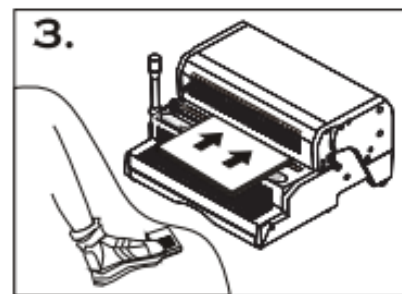

3. Vložte listy a sešlápněte nožní pedál pro provedení děrování.

### TIP:

Maximální kapacita jednoho děrování je 25 listů (papír 20 lb).

Doporučený počet listů na jedno děrování (pro maximální životnost zařízení): 20 listů (papír 20 lb).

Pravidelně vyprazdňujte zásuvku na odpad. Přehněná zásuvka na odpad může způsobit poruchu stroje a může vést ke ztrátě záruky.

## VAZBA

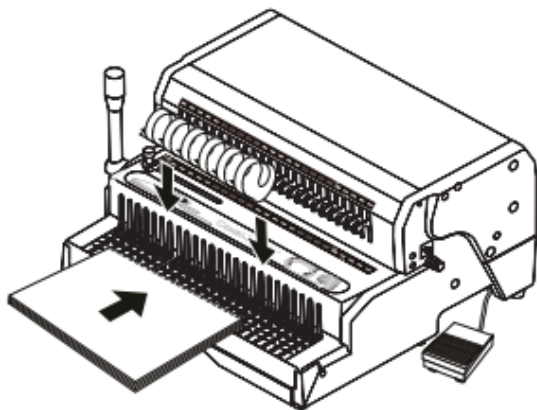

1. Umístěte plastový hřbet za prsty pro nasazení plastového hřbetu. Otevřená strana hřbetu musí směřovat nahoru.

2. Pomalu zatlačte páku pro otevírání plastového hřbetu dopředu, dokud se hřbet neotevře dostatečně pro vložení stránek a desek.

3. Pečlivě zarovnejte stránky a obálky a přitom pevně držte dokument. Nasuňte hřbet do otvorů tak, aby přední strana dokumentu směřovala dolů a zadní strana nahoru.

4. Jakmile je hřbet plně protažen otvory, pomalu táhněte páku zpět k sobě, aby se hřbet uzavřel. Vyměňte svázaný dokument ze stroje – vazba je dokončena.

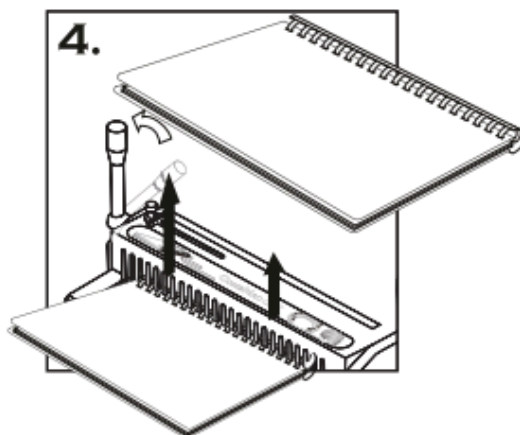
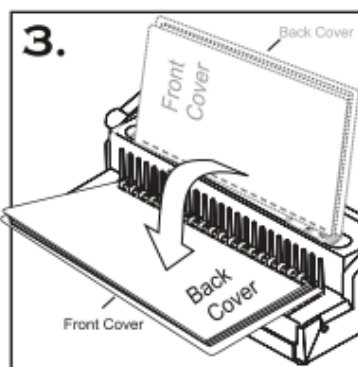
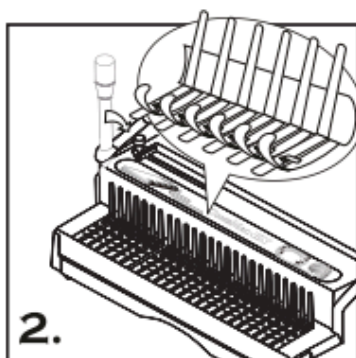
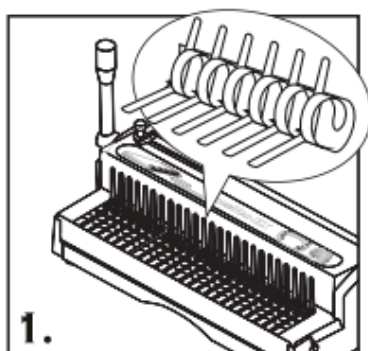

## V PŘÍPADĚ ZASEKNUTÍ PAPIŘU

Děrovací cyklus se automaticky zastaví, pokud je stroj přetížen příliš velkým počtem listů. V takovém případě použijte ruční uvolnění zaseknutí:

1. Vypněte hlavní vypínač.
2. Vložte 6mm imbusový klíč (není součástí balení) do otvoru na levém bočním panelu stroje (obrázek A).
3. Otáčejte imbusovým klíčem proti směru hodinových ručiček, aby se děrovací nože vysunuly z papíru (obrázek B).
4. Vyměňte všechny listy z děrovacího prostoru.
5. Vyměňte imbusový klíč ze stroje, poté zapněte stroj a stiskněte nožní pedál, abyste ověřili správnou funkci zařízení.

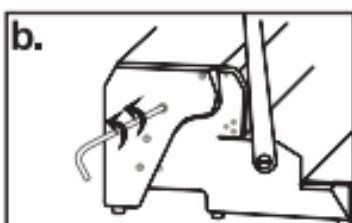
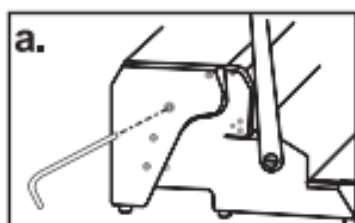

## ÚDRŽBA

Doporučuje se mazat děrovací nože uvnitř stroje 1–2× ročně v závislosti na frekvenci používání.

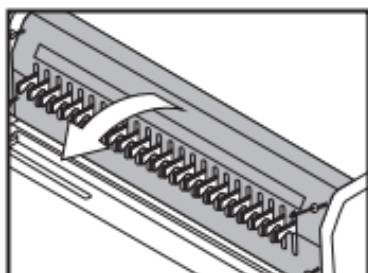

1. Sejměte přední kryt stroje odstraněním 4 šroubů.

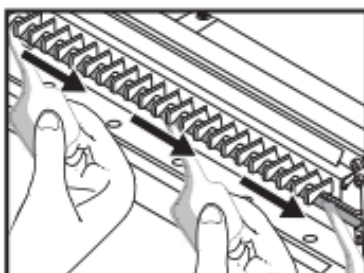

2. Namažte děrovací nože lithným nebo syntetickým mazivem.

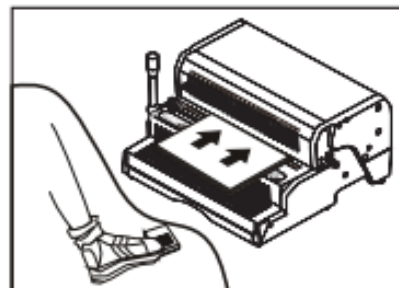

3. Provedte několik děrování do odpadního papíru nebo papírových utěrek, aby se odstranily přebytečné zbytky maziva.

## TECHNICKÉ INFORMACE

<b>Velikost</b>	<b>Plastový hřbet: 9/16" (14,28 mm)</b>		
	14" = 24 otvorů		
	Formát LEGAL = 23 otvorů		
	A4 = 21 otvorů		
	11" = 19 otvorů		
	8.5" = 15 otvorů		
	A5 = 14 otvorů		
<b>Délka děrování</b>			
<b>Kapacita vazby</b>	<u>Listy 70–80 g/m<sup>2</sup></u>	<u>Průměr (palce)</u>	<u>Průměr (mm)</u>
	<b>Kulatý hřbet</b>		
	30	1/4	6
	50	5/16	8
	60	3/8	9
	80	7/16	10
	100	1/2	12
	120	9/16	15
	140	5/8	16
	160	3/4	20
	190	7/8	22
	220	1	25
	240	1-1/8	28
	<b>Oválný hřbet</b>		
	280	1-1/4	32
	310	1-1/2	38
	350	1-3/4	45
400	2	50	

---

## ZÁRUČNÍ PODMÍNKY

Na váš stroj se vztahuje záruka v délce jednoho roku od data nákupu. V případě výrobní vady váš distributor stroj podle vlastního uvážení opraví nebo vymění.

Tato záruka se nevztahuje na poškození způsobené nesprávným používáním nebo nevhodným zacházením se zařízením, včetně jakékoli mimořádné události, která vedla k poškození stroje, ať už je toto poškození vratné či nikoli.

Pokud stroj nefunguje správně, obraťte se prosím na svého prodejce pro technickou podporu. Připravte si výrobní číslo stroje a datum nákupu.

Pokud je nutné stroj zaslat k opravě, je vaší odpovědností jej řádně zabalit a odeslat, protože jakékoli poškození vzniklé během přepravy není kryto touto záruční politikou.